



Freude am Fahren

BMW Wallbox Connect

Mode d'emploi



BMW Wallbox Connect
Mode d'emploi

5

FR

Table des matières

REMARQUES	9
Consignes de sécurité	9
Utilisation conforme	10
À propos de ce manuel	11
Garantie	11
FONCTIONNEMENT	12
Affichages et commandes	12
Démarrer la procédure de chargement	13
Terminer la procédure de chargement	14
Rangement du câble de chargement	14
Informations sur le voyant d'état	15
BMW Digital Charging Service (BMW DCS)	16
Appli BMW iV	19
Effectuer un redémarrage	20
AUTORISATION	21
Cartes RFID	21
Autorisation RFID	21
Configuration de la fonction d'autorisation	22
CONFIGURATION	25
Interface Web	25
DÉFAUTS	40
Résolution des problèmes	40
Causes possibles du dysfonctionnement	42
MAINTENANCE	45
Nettoyage	45
Maintenance et réparation	45
MISE AU REBUT	46
MISE A JOUR LOGICIELLE	47

PAGE D'INFORMATIONS SUR LE PRODUIT	48
BOITIER	49
Retirer le couvercle du boîtier	49
Retirer le cache du panneau de connexion	50
Monter le cache du panneau de connexion	51
Monter le cache de boîtier	52
INDEX	53

Mentions légales

Bayerische Motorenwerke Aktiengesellschaft

Munich, Allemagne

www.bmw.com

Traduction du mode d'emploi original

Copyright ©2019 BMW AG Munich

Cette documentation contient des informations protégées par le droit d'auteur. Tous droits réservés, en particulier les droits de reproduction et de diffusion. Toute reproduction ou modification, copie ou diffusion par le biais de systèmes électroniques de la présente documentation sous quelque forme que ce soit (photocopie, numérisation ou autre procédé) nécessite l'accord écrit de la société Bayerische Motorenwerke Aktiengesellschaft.

Toute infraction fera l'objet de dédommagements.

Remarques relatives à ce manuel

Nous nous réjouissons que vous ayez choisi une Wallbox BMW.

Veuillez lire attentivement le mode d'emploi de cet appareil avant de recharger votre véhicule. Veuillez toujours conserver ce document à portée de main à proximité de la Wallbox, car il comporte des remarques importantes sur le chargement de la batterie haute tension des véhicules électriques ou hybrides plug-in.

Le manuel d'installation doit être utilisé pour le montage de la Wallbox, ainsi que pour le stockage et le transport. Il contient toutes les données techniques, ainsi que les conditions environnementales admissibles.

BMW AG vous souhaite de profiter de tous les avantages de la Wallbox.

Symboles utilisés

Vous trouverez à plusieurs endroits de ce manuel des remarques et des avertissements d'éventuels dangers. Voici la signification des symboles utilisés :



AVERTISSEMENT

Signifie qu'il existe un risque de mort ou de graves blessures si les mesures de prudence nécessaires ne sont pas prises. ◀



PRUDENCE

Signifie qu'il existe un risque de dommages matériels ou de légères blessures si les mesures de prudence nécessaires ne sont pas prises. ◀



ATTENTION

Signifie qu'il existe un risque de dommages matériels si les mesures de prudence nécessaires ne sont pas prises. ◀



DES

Cet avertissement indique les conséquences possibles d'un contact avec des pièces électrostatiques sensibles. ◀



Remarque

Indique une procédure sans risque de blessure. ◀



Ce symbole de foudre indique un risque de choc électrique.

Accès réservé aux électriciens qualifiés et autorisés.

REMARQUES

Consignes de sécurité



AVERTISSEMENT

- ▷ Danger électrique !
Le montage, la première mise en service, l'entretien et le post-équipement de la Wallbox doivent être réalisés par des électriciens parfaitement formés, qualifiés et autorisés⁽¹⁾, qui sont entièrement responsables du respect des normes et directives d'installation en vigueur. Vous trouverez les détails dans le manuel d'installation.
- ▷ Danger électrique / Risque d'incendie !
N'utilisez jamais de fiche de câble de chargement défectueuse, usée ou souillée.
- ▷ Danger électrique !
Si le voyant d'état reste allumé en rouge, débrancher la Wallbox de son alimentation jusqu'au remplacement de l'appareil. Il n'est plus possible de couper la tension au niveau du câble de chargement.
- ▷ Le propriétaire (client final) doit veiller à ce que la Wallbox soit toujours utilisée en parfait état.
- ▷ La Wallbox doit régulièrement faire l'objet de contrôles des défauts sur la fiche ou la fiche du câble de chargement (y compris le câble de chargement) et de dommages sur le boîtier (contrôle visuel).
- ▷ Les réparations sur la Wallbox sont interdites. Elles ne peuvent être réalisées que par le fabricant ou par un professionnel qualifié (remplacement de la Wallbox) !
- ▷ Une Wallbox endommagée doit immédiatement être arrêtée et remplacée.
- ▷ Vous ne devez réaliser vous-même aucune transformation ni modification sur la Wallbox !
- ▷ Ne retirez aucune inscription, telle que des symboles de sécurité, des avertissements, des plaques signalétiques ou des repérages de câbles !
- ▷ La Wallbox n'a pas d'interrupteur d'alimentation propre ! L'interruption de l'alimentation secteur est assurée par la fiche de l'appareil, ou si celle-ci est absente, par le dispositif de protection en sortie.
- ▷ Vous ne devez jamais utiliser de rallonge pour brancher un véhicule électrique ou hybride plug-in de la Wallbox.
- ▷ Vous ne devez brancher que des véhicules électriques ou hybrides plug-in ou leurs chargeurs. Aucun branchement d'autres consommateurs (outils électriques, etc.) !
- ▷ Pour débrancher le câble de chargement, ne tirez que sur la fiche, pas sur le câble lui-même.
- ▷ Veillez à ne pas faire subir de dommage mécanique au câble de chargement (coudé, coincé ou écrasé) et à ce que la surface de contact ne touche pas de sources de chaleur, de poussière ou d'eau.
- ▷ Toujours contrôler visuellement l'absence de dommage avant une procédure de chargement. Contrôler en particulier la saleté et l'humidité sur la zone de contact de la fiche de chargement, les coupures ou usures de l'isolation sur le câble de chargement et la bonne fixation de la sortie du câble de la Wallbox. ◀

⁽¹⁾ Les personnes qui, de par leur formation spécialisée, leurs connaissances et leur expérience, ainsi que la connaissance des normes applicables, peuvent évaluer les travaux à réaliser et identifier les dangers.



PRUDENCE

- ▷ Veillez à ne pas endommager la Wallbox par une manipulation inappropriée (cache de boîtier, pièces internes, etc.).
- ▷ Pour débrancher le câble de chargement, ne tirez que depuis sa fiche, pas depuis le câble lui-même.
- ▷ Veillez à ne pas faire subir de dommage mécanique au câble de chargement (coudé, coincé ou écrasé) et à ce que la surface de contact ne touche pas de sources de chaleur, ne poussière ni d'eau. ◀



ATTENTION

- ▷ En cas de pluie ou de neige alors que la Wallbox est montée en extérieur, ne pas ouvrir le cache du panneau de connexion !
- ▷ Avant d'ouvrir les boîtiers, tout processus de chargement lancé doit être terminé et le véhicule doit être débranché. ◀

Utilisation conforme

La Wallbox est une station de chargement pour l'intérieur et l'extérieur. Elle permet de recharger des véhicules électriques ou hybrides plug-in. Il est interdit d'y brancher d'autres appareils, tels que des outils électriques ! La Wallbox est conçue pour être installée sur un mur ou une colonne. Respecter les directives nationales applicables au montage et au branchement de la Wallbox.

L'utilisation conforme de l'appareil inclut systématiquement le respect des conditions ambiantes pour lesquelles cet appareil a été développé.

La Wallbox a été développée, fabriquée, contrôlée et documentée dans le respect des normes de sécurité applicables. Tant que vous respectez les consignes de sécurité et instructions décrites pour une utilisation conforme, le produit ne présente donc normalement aucun danger en matière de dommages ni pour la santé des personnes.

Cet appareil doit être mis à la terre. En cas de défaut, la connexion à la terre réduit le risque de choc électrique.

Il est important de toujours respecter scrupuleusement les instructions de ce manuel. Dans le cas contraire, des sources de danger peuvent apparaître ou des systèmes de sécurité peuvent être rendus inefficaces. Indépendamment des consignes de sécurité présentes dans ce manuel, respecter les consignes de sécurité et de prévention des accidents applicables à votre installation.

En raison de restrictions techniques ou légales, il est possible que certaines versions/options ne soient pas disponibles dans tous les pays.

À propos de ce manuel

Ce manuel et les fonctions décrites sont applicables aux appareils de type :

- ▷ BMW Wallbox Connect

Les illustrations et explications présentes dans ce manuel concernent une version typique de l'appareil. La version de votre appareil peut être différente.

Ce manuel s'adresse aux groupes de personnes suivants :

- ▷ Clients finaux (utilisateurs de la Wallbox)
- ▷ Techniciens chargés de la mise en service ou de l'entretien

Garantie

Votre service BMW pourra vous renseigner concernant les conditions de garantie applicables. Les cas présentés ci-dessous ne sont toutefois pas pris en charge par la garantie.

- ▷ Défauts ou dommages consécutifs à des installations non réalisées conformément aux instructions de la notice d'installation de la BMW Wallbox .
- ▷ Défauts ou dommages consécutifs à une utilisation du produit non conforme aux instructions du mode d'emploi de la BMW Wallbox .

FONCTIONNEMENT

Affichages et commandes

Wallbox Connect BMW

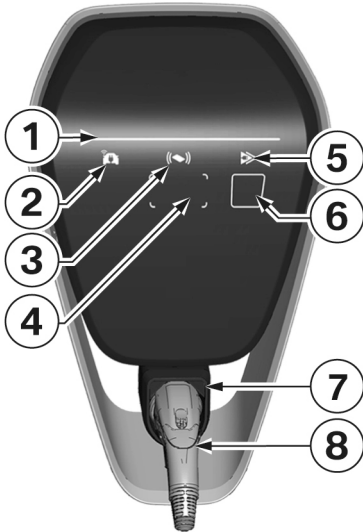

Fonctions :

- ▷ Chargement de véhicules électriques ou hybrides plug-in
- ▷ Connexion au réseau via LAN, WLAN/WiFi (2,4 GHz)
- ▷ Application pour smartphone locale
- ▷ Fonctionnalité RFID
- ▷ Surveillance du raccordement à la maison (protection après compteur) au moyen d'un compteur électrique Modbus-RTU (RS485) ou Modbus-TCP raccordé directement
- ▷ Module de communication pour BMW DCS (BMW Digital Charging Service)
- ▷ Commutation entre chargement immédiat et chargement intelligent (uniquement possible avec une connexion au BMW DCS)

1 Voyant d'état

2 Voyant de connexion en ligne

3 Voyant d'état RFID

4 Zone de lecture RFID





5 Voyant de mode de chargement (chargement immédiat / chargement intelligent)

6 Bouton tactile capacitif

7 Support pour connecteur du câble de recharge

8 Câble de chargement

Démarrer la procédure de chargement

	Autorisation RFID requise : avec une Wallbox avec fonctionnalité RFID activée, tenir compte des instructions du chapitre Autorisation RFID .
	Au repos ou après obtention de l'autorisation, le voyant d'état reste allumé en bleu . Raccordez maintenant le véhicule à la Wallbox, le cas échéant.
	Pendant les auto-tests internes, le voyant d'état reste allumé plusieurs secondes en orange .
	Une fois l'auto-test réussi, le voyant d'état s'allume de nouveau en bleu . Le véhicule est bien branché et autorisé. Il est dorénavant possible de lancer la procédure de chargement depuis le véhicule.
	Lorsque la procédure de chargement est active, le voyant d'état clignote en bleu . La procédure de chargement est lancée par le véhicule, et peut l'être après un délai défini dans les paramètres du véhicule.

Terminer la procédure de chargement

La procédure de chargement se termine lorsque vous déverrouillez le véhicule et débranchez le câble de chargement. Vous trouverez des détails à ce sujet dans le manuel du constructeur du véhicule. Il est également possible de terminer la procédure de chargement en se déconnectant avec la carte RFID utilisée pour l'autorisation.

1. Débranchez le câble de chargement du véhicule et enroulez le câble de chargement autour de la Wallbox.

Rangement du câble de chargement

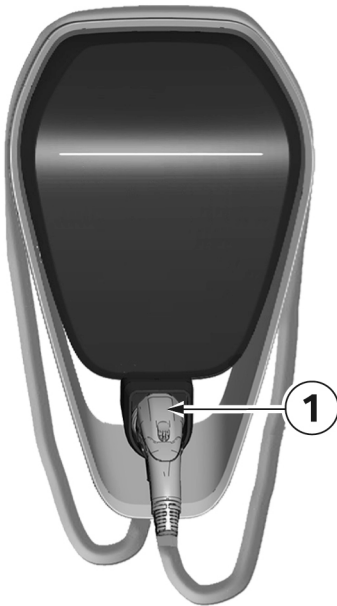

1. Enroulez le câble de chargement autour de la Wallbox.
2. Insérez la fiche du câble de chargement dans son support **1** pour la ranger en toute sécurité.



Remarque

Suivant la version de la Wallbox, l'illustration ne correspond pas forcément à la réalité. ◀





Informations sur le voyant d'état



Segments du voyant d'état

Le voyant d'état indique l'état de fonctionnement actuel de la Wallbox. Il comporte 4 segments, S1 à S4, qui peuvent s'allumer ou clignoter individuellement ou ensemble de différentes couleurs.

Le voyant d'état n'est visible que lorsque l'alimentation électrique est active. Il est masqué lorsque la Wallbox n'est pas encore autorisée. Sauf indication contraire, les 4 segments sont allumés en même temps.

	Courant de charge limité par la surveillance du raccordement à la maison En cas d'utilisation de la fonction de surveillance du raccordement à la maison, les segments S1 et S2 du voyant d'état clignotent en orange en cas de perte de la connexion avec le compteur d'énergie. Le courant de charge est réduit à 10 A jusqu'au rétablissement de la connexion avec le compteur d'énergie.
	Coupure en cas de surchauffe En cas de dépassement de la température maximale autorisée de la Wallbox, la procédure de chargement est immédiatement interrompue et les segments S3 et S4 du voyant d'état clignotent en orange . Après la phase de refroidissement, la procédure de chargement reprend automatiquement.
	Mise à jour logicielle Les quatre segments clignotent en orange pendant le démarrage ou une mise à jour. Aucun chargement n'est alors possible.
	Mode de mise en service Lorsque le mode de mise en service est activé, les segments S2 et S3 du voyant d'état clignotent en orange .
	Dysfonctionnements Le voyant d'état utilise des codes couleurs spécifiques pour indiquer des défauts. Vous trouverez les détails au chapitre Résolution des problèmes .

BMW Digital Charging Service (BMW DCS)

Disponibilité

La disponibilité du BMW Digital Charging Service dépend du pays. Retrouvez de plus amples informations à l'adresse <https://charging.bmwgroup.com/web/360electric-international/home>.

Synchronisation de la Wallbox au BMW Digital Charging Service

Aucun véhicule ne doit être raccordé.

Le serveur BMW Digital Charging Service doit être accessible ; le voyant **1** décrit dans le chapitre suivant est **allumé en blanc**, ou le BMW Digital Charging Service apparaît comme « Reachable » sur l'interface Web, voir chapitre [CONFIGURATION](#). La synchronisation doit d'abord être activée depuis le portail de chargement.

Après le lancement de la synchronisation depuis le portail, le bouton tactile capacitif **3** décrit à la section suivante commence à s'allumer en **blanc** sur la Wallbox, et doit être confirmé sur la Wallbox. Une fois la synchronisation terminée, le voyant **1** décrit à la section suivante **s'allume en vert**. Suivez précisément les instructions suivantes du portail de chargement.



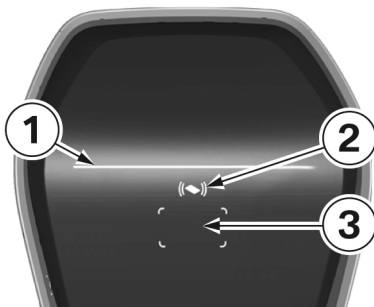

Voyants des fonctions BMW DCS



- 1** Voyant de connexion en ligne
- 2** Voyant de mode de chargement (chargement immédiat / chargement intelligent)
- 3** Bouton tactile capacitif





Connexion en ligne (Chargement intelligent)

En mode de « Chargement intelligent », le courant de charge est transmis en fonction de la préférence définie par le client indiquée par le serveur sous forme d'un programme de chargement.

	<p>Connexion impossible au BMW Digital Charging Service</p> <p>Si aucun symbole n'est visible, le module de communication n'a pas encore été démarré (le démarrage du module de communication dure environ trois minutes) ou le BMW Digital Charging Service n'est pas encore disponible dans votre région.</p>
	<p>Serveur accessible, mais pas connecté</p> <p>Lorsque le module de communication a bien été démarré dans la Wallbox et qu'une connexion Internet est établie (serveur BMW DCS accessible), le voyant 1 est allumé en blanc.</p>
	<p>Connexion au serveur établie</p> <p>Pendant l'établissement de la connexion au serveur, le voyant 1 clignote en vert. Une fois la connexion établie, le voyant 1 est allumé en vert.</p>
	<p>Connexion à Internet indisponible</p> <p>Si aucune connexion au BMW Digital Charging Service n'est possible, bien que la Wallbox ait déjà été synchronisée avec le serveur, le voyant 1 est allumé en orange. Les causes possibles sont les suivantes :</p> <ul style="list-style-type: none">▷ Le serveur ne fonctionne pas.▷ Il n'y a pas de connexion à Internet.

Mode de charge

La procédure de chargement commence avec un faible courant de charge après le branchement et l'autorisation. Le « chargement intelligent » est actif dès la réception d'un programme de chargement optimisé depuis la connexion en ligne. Si la Wallbox ne reçoit pas de programme de chargement optimisé, elle passe automatiquement en mode de « chargement immédiat ».

	Le chargement intelligent est actif Le voyant 2 clignote en blanc .
	Le chargement intelligent est nécessaire au BMW DCS Le voyant 2 clignote en blanc jusqu'à ce que BMW DCS indique un programme de chargement.
	Le chargement immédiat est actif Le voyant 2 clignote en vert .
	Module de communication prêt Si aucun véhicule n'est connecté à la Wallbox, l'affichage indique uniquement que le module de communication est fonctionnel, mais pas synchronisé avec BMW DCS. Le voyant 2 clignote en bleu .
	Défaut interne En l'absence de connexion avec le module de communication intégré, le voyant s'allume en orange.



Remarque

L'optimisation du programme de chargement n'est réalisée qu'en mode de « chargement intelligent ». ◀

Commutation du mode de chargement



Bouton tactile capacitif

1. Pendant une session de chargement active, appuyez sur le bouton tactile capacitif **3** pour alterner entre « chargement immédiat » et « chargement intelligent ».



Remarque

- ▶ La commutation entre « chargement immédiat » et « chargement intelligent » n'est possible que pendant une session de chargement et avec mappage correct du véhicule (utilisation d'une carte RFID correcte, véhicule en charge).
- ▶ Pour le « chargement intelligent », la limitation du courant de charge dans le véhicule doit être désactivée.
- ▶ Ce bouton n'est visible que lorsqu'il est possible de changer de mode de chargement. ◀

Appli BMW iV

Une fois connectée à un réseau, la Wallbox BMW peut être commandée au moyen de l'appli BMW iV. Cette fonction ne peut être utilisée que depuis le même réseau, la commande par Internet n'est pas possible.

L'appli BMW iV permet entre autres de débiter ou d'arrêter les procédures de chargement. Elle permet également de modifier la puissance électrique allouée à une procédure de chargement en cours.

Aucune information ou donnée n'est directement échangée entre l'appli BMW iV et le BMW Digital Charging Service (BMW DCS). Toute intervention manuelle sur des procédures ou programmes de chargement contrôlé peut réduire l'efficacité de la fonctionnalité DCS.

Les fonctionnalités et descriptions les plus récentes sont consultables sur les différents App Store. L'appli BMW iV a été conçue pour les systèmes d'exploitation iOS et Android et est disponible sur l'iTunes Store ainsi que sur le Google Play Store.

Des informations supplémentaires ou actualisées sur l'appli BMW iV sont disponibles sur la page de service BMW pour les produits de recharge <https://charging.bmwgroup.com/web/wbdoc/bmw-iv-app>.



Remarque

Le mode Showroom propose un mode de fonctionnement spécial pour cet appareil. Dans ce mode, la fonction de chargement est désactivée. Vous trouverez plus d'informations à ce sujet dans la notice d'installation. ◀

Effectuer un redémarrage

Bouton de service



Remarques relatives à l'ouverture du cache :

Risque de dommages ! Un contact peut entraîner la destruction de composants électroniques !

Avant de toucher des pièces, procéder à un déchargement électrique en touchant un objet métallique mis à la terre !

Avant d'ouvrir les boîtiers, tout processus de chargement lancé doit être terminé et le véhicule doit être débranché. ◀

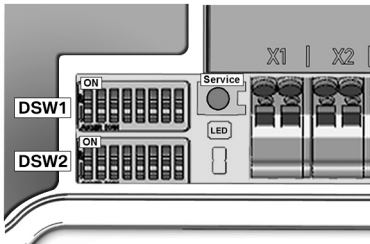

1. Retirez le cache du boîtier, voir le chapitre [Retirer le couvercle du boîtier](#).
2. Retirez le cache du panneau de connexion, voir le chapitre [Retirer le cache du panneau de connexion](#) pour accéder au **bouton de service**.
3. Une fois les travaux terminés, montez le cache du panneau de connexion et le cache du boîtier. Pour ce faire, suivez les instructions des chapitres [Monter le cache du panneau de connexion](#) et [Monter le cache de boîtier](#).



1. Appuyez sur le **bouton de service** jusqu'au **1er signal sonore** (environ deux secondes). Ensuite, l'appareil effectue un redémarrage.



ATTENTION

Une pression trop longue du **bouton de service** (environ 5 secondes) peut entraîner l'effacement des cartes RFID. ◀

AUTORISATION

Cartes RFID

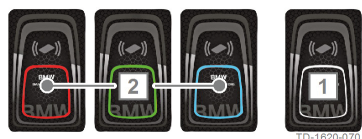

Les quatre cartes RFID fournies permettent l'autorisation de l'utilisateur sur la Wallbox.



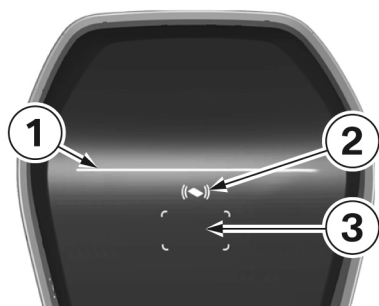

- 1 Carte RFID maîtresse (blanche)
- 2 Carte RFID utilisateur (rouge, verte, bleue)

Autorisation RFID



Le capteur RFID permet l'autorisation sans contact d'un utilisateur de se charger à la Wallbox avec des **cartes RFID** conformément aux normes ISO 14443 et ISO 15693.

- 1 Voyant d'état
- 2 Voyant d'état RFID
- 3 Zone de lecture RFID

	<p>Autorisation requise Le voyant d'état RFID 2 et le cadre de la zone de lecture RFID 3 clignotent en blanc.</p>
	<p>1. Maintenez la carte RFID devant la zone de lecture RFID 3.</p>
	<p>Autorisation obtenue L'autorisation est signalée par une succession de sons de volume croissant, et le voyant d'état RFID 2 clignote 2 secondes en vert.</p>
	<p>Autorisation refusée Le refus d'une autorisation est signalé par une succession de sons de volume décroissant, et le voyant d'état RFID 2 clignote 2 secondes en rouge.</p>
	<p>Procédure de chargement validée Si la procédure de chargement ne commence pas dans les 60 secondes suivant l'autorisation, celle-ci prend fin automatiquement. Le voyant d'état 1 est allumé en bleu pendant la durée d'autorisation. Pendant ce temps, toute activation ou désactivation avec une autre carte est impossible.</p> <p>1. Branchez maintenant le véhicule. Il est dorénavant possible de lancer la procédure de chargement depuis le véhicule.</p>

Configuration de la fonction d'autorisation



Remarque

Il est possible d'activer ou désactiver la fonction d'autorisation depuis l'interface Web de la Wallbox Connect, voir chapitre [CONFIGURATION](#). Pour supprimer complètement de la Wallbox les cartes utilisateur programmées, il est nécessaire de retirer le cache du boîtier et le cache du panneau de connexion de la Wallbox afin d'accéder au **bouton de service**. ◀



Remarque

Avant de pouvoir configurer la fonction RFID, le voyant du mode de chargement doit être allumé en **bleu**. ◀



Remarque

Aucun véhicule électrique ne doit être branché pour pouvoir configurer la fonction d'autorisation. ◀

Bouton de service



Remarques relatives à l'ouverture du cache :

Risque de dommages ! Un contact peut entraîner la destruction de composants électroniques !

Avant de toucher des pièces, procéder à un déchargement électrique en touchant un objet métallique mis à la terre !

Avant d'ouvrir les boîtiers, tout processus de chargement lancé doit être terminé et le véhicule doit être débranché. ◀

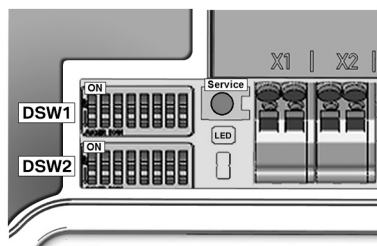

1. Retirez le cache du boîtier, voir le chapitre [Retirer le couvercle du boîtier](#).
2. Retirez le cache du panneau de connexion, voir le chapitre [Retirer le cache du panneau de connexion](#), pour accéder au **bouton de service**.
3. Une fois les travaux terminés, montez le cache du panneau de connexion et le cache du boîtier. Pour ce faire, suivez les instructions des chapitres [Monter le cache du panneau de connexion](#) et [Monter le cache de boîtier](#).

Activer la fonction RFID

Il est possible d'activer ou désactiver la fonction d'autorisation depuis l'interface Web de la Wallbox Connect sans effacer la liste blanche, voir chapitre [CONFIGURATION](#). La liste blanche est la liste des cartes enregistrées.

Programmer la carte RFID maîtresse



	<ol style="list-style-type: none">1. Appuyez sur le bouton de service jusqu'au 2e signal sonore (environ 6 secondes). Toutes les cartes RFID déjà enregistrées (y compris la carte maîtresse) sont effacées et un redémarrage automatique est réalisé.
	<ol style="list-style-type: none">2. Après le redémarrage, dès l'affichage de la zone de lecture RFID, placez dans un délai de 60 secondes la carte RFID maîtresse à programmer devant la zone de lecture RFID et attendez le signal sonore. La carte RFID maîtresse est alors programmée. Conservez-la bien. La carte RFID maîtresse peut également être utilisée pour autoriser une procédure de charge.

Programmation d'une carte RFID utilisateur supplémentaire



Remarque

La procédure suivante n'est pas possible avec un véhicule raccordé. ◀

	<ol style="list-style-type: none">1. Mettez fin à une procédure de chargement en cours, et débranchez le véhicule de la Wallbox.2. Tenez la carte RFID maîtresse devant la zone de lecture RFID et attendez le signal sonore.
	<ol style="list-style-type: none">3. Tenez la nouvelle carte RFID utilisateur devant la zone de lecture RFID dans un délai de 5 secondes et attendez le signal sonore. Le voyant d'état RFID devient orange.4. Tenez de nouveau la carte RFID maîtresse devant la zone de lecture RFID dans un délai de 5 secondes pour confirmer et attendez le signal sonore. La carte RFID utilisateur est alors programmée et le voyant d'état RFID devient blanc.

Supprimer toutes les cartes RFID en mémoire

	<ol style="list-style-type: none">1. Appuyez sur le bouton de service jusqu'au 2e signal sonore (environ 6 secondes). Toutes les cartes RFID enregistrées (y compris la carte maîtresse) sont effacées et un redémarrage automatique est réalisé.2. Recommencez la programmation de la carte RFID principale si la fonction RFID doit rester activée.
---	--

Désactiver la fonction RFID



Remarque

Il est possible d'activer ou désactiver la fonction d'autorisation depuis l'interface Web sans effacer la liste blanche, voir chapitre [Menu - Configuration](#). ◀

CONFIGURATION

La Wallbox Connect présente un point d'accès WLAN/WiFi intégré pour faciliter la configuration. Vous pouvez vous connecter avec un téléphone portable, une tablette, un ordinateur portable, un PC ou un répéteur WLAN/WiFi pour la configuration. Le point d'accès peut être utilisé comme connexion supplémentaire à un WLAN/WiFi Client afin de raccorder la Wallbox à un réseau domestique existant. En cas d'utilisation d'une connexion par un LAN, le WLAN/WiFi peut également être complètement désactivé.

Wallbox Configuration Information	
Ethernet MAC:	00:60:B5:01:02:03
WLAN MAC:	00:01:02:03:04:05
WLAN AP IP-Address:	16716845
Default SSID:	16716845
Default WLAN password:	y/qwast9-5rt
WebUI default username:	admin
WebUI default password:	16716845
Password Recovery:	xI8Cy7jsOb65LD9Hew5xNcUT7oCU-j
RFID-1 W:01020304	RFID-2 R:01020304
RFID-3 G:01020304	RFID-4 B:01020304

Vous trouverez toutes les informations nécessaires à la connexion depuis le point d'accès intégré et à l'installation de la Wallbox sur une étiquette de configuration fournie. Cette étiquette de configuration est jointe dans un sachet avec les cartes RFID. Si vous modifiez les réglages par défaut, vous devez les conserver.



Remarque

Conservez bien cette étiquette. Sans ces informations, il est impossible de rétablir le mot de passe en cas d'oubli. ◀

Interface Web



Remarque

En cas de connexion au point d'accès WLAN/WiFi intégré, vous trouverez l'adresse IP sur l'autocollant de configuration.



Remarque

L'adresse IP de la Wallbox Connect BMW dans le point d'accès WLAN/WiFi intégré peut être modifiée par une mise à jour du logiciel. Consultez les notes de mise à jour du logiciel.

L'adresse IP **http://11.0.0.1** est seulement valable pour la version 1.1.8. Si vous avez mis à jour le logiciel de votre appareil, utilisez **http://192.168.2.1**

Veuillez noter que ces deux adresses IP ne sont valables que pour le point d'accès WLAN/WiFi intégré de la Wallbox BMW. Si l'appareil se connecte à un réseau domestique, son adresse IP lui sera attribuée par votre routeur (DHCP).

[Forgot your password?](#)

Appel de l'interface Web / Connexion

1. Entrez dans la ligne d'adresse de votre navigateur Internet l'adresse IP ou le nom de DNS de la Wallbox.
Exemple de nom de DNS : **mywallbox.bmw**
Exemple d'adresse IP : **http://192.168.0.10**
2. Entrez les données de connexion pour la première connexion :
Username: admin
Password: Numéro de série de la Wallbox
3. Le mot de passe doit être modifié après la première connexion.

Si vous avez oublié votre mot de passe, vous pouvez réinitialiser l'appareil à l'aide du bouton « Forgot your password? ».

Vous avez besoin pour cela du « Recovery Password », indiqué sur l'étiquette de configuration fournie.

Lorsque vous êtes connecté à l'interface Web, vous pouvez trouver ce mot de passe sous les réglages utilisateur.

Après l'avoir entré, vous êtes invité à redéfinir vos réglages d'utilisateur.

Menu principal



↑ Status ▼ 📄 System ▼ 🔑 Configuration ▼ ✎ Configuration Wizard

- ▷ Status (aperçu du système)
- ▷ System (mise à jour logicielle, consignation des données)
- ▷ Configuration
- ▷ Configuration Wizard

Symboles du programme



- ▷ Aide (accès au manuel)
- ▷ (C) = informations de licence des composants logiciels utilisés
- ▷ Utilisateur (modification du mot de passe)
- ▷ Déconnexion

Menu - État

Aperçu du système

📄 Overview

Type	Serial	IP Address	MAC Address	State
WALLBOX	17140332	LAN: 10.150.39.3 WLAN / WiFi: 192.168.2.1	LAN: 00:60:B5:35:B0:2E WLAN / WiFi: 00:07:80:A9:EF:55	Idle

BMW DCS: Unreachable

- ▷ Type d'appareil
- ▷ Numéro de série de la Wallbox
- ▷ Adresse IP de la Wallbox, depuis laquelle l'interface Web est actuellement affichée
L'adresse affichée entre parenthèses désigne la deuxième interface disponible (LAN ou WLAN/ WiFi).
- ▷ Adresse MAC de la Wallbox (de l'interface utilisée actuellement)
- ▷ Statut de la connexion hôte BMW DCS avec la Wallbox (ex : Online, Reachable (accessible))
- ▷ Synchronisation de la Wallbox avec l'hôte BMW DCS

Etat	Description
Idle	Prêt à être utilisé, aucun véhicule branché
Charging	Procédure de chargement active, puissance électrique en cours de transmission au véhicule
ReadyForCharging	Véhicule branché, mais aucune procédure de chargement active
Suspended	Procédure de chargement en pause à cause d'un système supérieur
RecoverFromError	Rétablissement de l'état de fonctionnement après une erreur
TokenProgrammingMode	Fonction de programmation active pour les utilisateurs de carte RFID
UnrecoverableError	État d'erreur
ServiceMode	L'appareil est en mode de mise en service
Degraded	Réduction du courant électrique pour raison de sécurité



Remarque

Pour synchroniser la Wallbox avec le BMW Digital Charging Service, respectez les instructions du chapitre [BMW Digital Charging Service \(BMW DCS\)](#). ◀

Menu - Système

Mise à jour logicielle



Remarque

Cette section porte sur la fonction de mise à jour manuelle de la Wallbox BMW. Il est également possible de réaliser la mise à jour via le BMW Digital Charging Service (BMW DCS). ◀



1. Chargez depuis Internet le fichier de mise à jour requis (*.keb).
2. Sélectionnez dans le menu principal **System** et **Software Update**.
3. Sélectionnez le fichier téléchargé et appuyez sur le bouton **Upload & Install**.

Le logiciel de la Wallbox Connect BMW peut être mis à jour de deux manières différentes :

- ▷ La Wallbox est connectée à Internet :
Lorsque l'appareil est connecté à Internet, il recherche automatiquement les mises à jour et affiche les remarques et notes de mise à jour correspondantes. La mise à jour peut être lancée en appuyant sur le bouton **Download & Install**. L'appareil doit être connecté à Internet pendant toute la durée du téléchargement.
- ▷ La Wallbox n'est pas connectée à Internet :
Si l'appareil n'est pas connecté à Internet, le logiciel (fichier *.keb) doit être téléchargé manuellement et enregistré sur un terminal adapté (p.ex. un ordinateur portable). Connectez ce terminal au réseau de la Wallbox. Ouvrez le navigateur de votre terminal puis rendez-vous sur l'interface web de la Wallbox puis dans **System - Software Update**. Sélectionnez le fichier en cliquant sur **Choose a file** puis confirmez l'installation en cliquant sur **Upload & Install**.

La durée de la mise à jour peut dépasser une heure en fonction de sa taille et de son contenu. Attendez que la procédure de mise à jour se termine correctement et vérifiez le fonctionnement de la Wallbox.

Le module de communication peut être redémarré plusieurs fois pendant la mise à jour. Ce redémarrage peut par exemple être visible sur le symbole de connexion à l'avant du boîtier.

Il n'est pas possible de charger le véhicule pendant la mise à jour. Pendant la mise à jour, le voyant d'état clignote en **orange**. Le voyant d'état peut également brièvement se comporter de manière différente, par exemple en clignotant en bleu/rouge.

 Remarque

Vous trouverez des informations supplémentaires sur le téléchargement du nouveau logiciel au chapitre [MISE A JOUR LOGICIELLE](#). ◀

Consignation des données

Pendant l'utilisation, des données sur l'analyse des erreurs sont enregistrées pour pouvoir être utilisées en cas de défaut. Ces données sont accessibles depuis l'option de menu de **consignation des données** et peuvent être téléchargées.

The screenshot shows a 'Logging' window with a table of log entries. The table has columns for 'Remove', 'Keep', and 'WLAN / WIFI'. The log entries include details such as phase (L2, L3), current (0), voltage (228), power (0), power_factor (0), imported_energy (133708905880), exported_energy (133009905180), lines (1), temperature (0), timestamp (1491827487), meter_reading_source (LOAD_MANAGER_METER), source_description (Home Grid Meter - Import), total_active_power (30800), total_power_factor (774), phases_supported (3), and total_exported_energy (149527734260). Below the table, there is a detailed log entry for a socket connection, including a rule ID and a description of the measurement event.

1. Appuyez sur le bouton **Download All** pour enregistrer toutes les informations consignées sous forme d'un fichier compressé.

Redémarrage

Le bouton **Restart System** permet de lancer un redémarrage.

Le redémarrage du système peut durer plusieurs minutes jusqu'au rétablissement d'une connexion au BMW DCS.

Menu - Configuration



Remarque

Les paramètres de connexion au BMW DCS (BMW Digital Charging Service) sont préconfigurés et ne peuvent pas être modifiés.

Les paramètres suivants concernent uniquement des fonctionnalités supplémentaires, qui peuvent être définies suivant l'utilisation par l'utilisateur. Il est également possible de définir des paramètres de connexion nécessitant une connexion à Internet (ex : paramètres de proxy). ◀

Mode de fonctionnement

☰ Operating Mode		
Parameter	Setting	Description
Operating Mode	<input type="text" value="Charging"/>	Defines the operating mode of the WALLBOX. "Charging" is the default operating mode of the WALLBOX. This mode supports the connection to external meters and the usage BMW DCS features. "Fleet Charging" is a special operating mode of the WALLBOX. This mode blocks the connection to external meters and the BMW DCS features are disabled. This WALLBOX will operate as Manager according to the specifications in the corresponding section of the manual.

La Wallbox BMW dispose de deux modes de fonctionnement.

▷ Charging :

Ce mode de fonctionnement est le réglage par défaut et est recommandé pour les clients privés. Ce réglage est obligatoire pour pouvoir utiliser le BMW Digital Charging Service (BMW DCS) et la surveillance du raccordement à la maison.

▷ Fleet Charging :

Ce mode de fonctionnement est uniquement nécessaire à l'utilisation de plusieurs Wallbox BMW connectées les unes aux autres. Cette Wallbox Connect BMW remplit un rôle de contrôleur (« Manager ») des appareils Wallbox Plus BMW connecté (« Clients »). Avec ce mode de fonctionnement, les connexions aux compteurs externes ainsi que le BMW Digital Charging Service (BMW DCS) sont désactivés. Des instructions détaillées sur le mode de fonctionnement « Fleet Charging » sont disponible sur la page de service BMW pour les produits de recharge (<https://charging.bmwgroup.com/web/wbdoc/>).

Affectation des phases

iii Phase Assignment

This section defines the phase connection of the Wallbox in relation to the external meter used for the domestic connection monitoring (post-meter fuse) function. The WALLBOX supports 6 different phase assignment configurations (3 for each installation type). At first, a type of installation (1-phase or 3-phase connection) must be chosen. In the next step the applicable phase assignment configuration must be selected. The illustrations depict the supported configurations. This setting may only be changed after consultation with the responsible electrician. The default setting is "3 phases | L1-L2-L3 to L1-L2-L3".

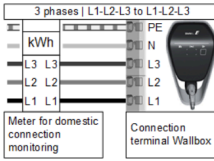
Parameter	Setting	Description
Type of Installation	3-phases ▾	
Phase Assignment	L1-L2-L3 ● L2-L3-L1 ○ L3-L1-L2 ○	

Ce réglage permet l'affectation des phases entre la Wallbox Connect BMW et les compteurs externes connectés.

Les trois versions de la Wallbox Connect BMW peuvent être installées de manière monophasée ou triphasée. Les autres modes de raccordement, p.ex. les installations biphasées, ne sont pas prises en charge.

Si les phases du compteur externe et de la Wallbox ne correspondent pas, il convient de modifier les réglages correspondants. Par défaut, les réglages correspondent à une installation triphasée dont les phases correspondent (3 phases | L1-L2-L3 Meter to L1-L2-L3 Wallbox). Ce réglage doit également être sélectionné quand aucun compteur externe n'est connecté.



ATTENTION

Ce réglage est essentiel pour assurer un fonctionnement correct et sécurisé de la fonctionnalité de surveillance du raccordement à la maison. Ce réglage ne doit être directement modifié que par un électricien spécialisé qualifié, un représentant ou après entretien avec un électricien spécialisé. ◀

Connexion au réseau

↔ **Network Connection**

Parameter	Setting	Description
WLAN / WiFi Connection	<input checked="" type="checkbox"/> ON ▾	Activates or deactivates the WLAN / WiFi connection to an existing hotspot.
WLAN / WiFi SSID	BMW_NET Available Networks ▾ ↻	Name (SSID) of the WLAN / WiFi network. Please enter the name of your network.
WLAN / WiFi Password	*****	Password which is required to connect to the WLAN / WiFi network. Please enter the password for your network.
LAN DHCP Server	<input checked="" type="checkbox"/> OFF ▾	Specifies whether this WALLBOX is to act as a local DHCP server. Modify this setting only if you are fully aware of its functionality. The default setting is "OFF".

Paramètre	Valeur	Description
Connexion WLAN/WiFi	ON ; OFF	Active ou désactive la connexion de la Wallbox à un réseau WLAN/WiFi existant.
WLAN/WiFi SSID	Chaîne de caractères	Nom du réseau WLAN/WiFi auquel l'appareil doit se connecter.
Available Networks	Boîte de dialogue de sélection	Indique les réseaux disponibles. Le bouton situé à droite permet d'actualiser la liste.
Password	Chaîne de caractères	Mot de passe pour la connexion au réseau sélectionné.
LAN DHCP Server	ON ; OFF	Définit si la Wallbox doit agir en tant que serveur DHCP sur le protocole Ethernet.

Authorization & Time Sync

⚙️ Authorization & Time Sync

Parameter	Setting	Description
Authorization	<input checked="" type="checkbox"/> ON ▾	Activates or deactivates the authorization function of the WALLBOX. Activate this function only if you wish to use the RFID cards. The supplied RFID cards are programmed in the factory.
Browser Time	<input type="button" value="Get Browser Time"/>	Reads the time of the browser and sets the system date and time of the wallbox. A restart is applied.



Remarque

Les valeurs imprimées en gras dans le tableau sont les paramètres par défaut. ◀

Paramètre	Valeur	Description
Authorization	ON ; OFF	Active ou désactive la fonction d'autorisation de la station de chargement. N'activez cette fonction que si vous voulez utiliser les cartes RFID. Les cartes RFID fournies sont programmées en usine. Pour programmer ou désactiver les cartes RFID, voir le chapitre Configuration de la fonction d'autorisation . Lorsque cette fonction est activée, la liste blanche locale (voir le chapitre Autorisation RFID) est utilisée ou les demandes sont transmises à l'hôte BMW DCS. Lorsque cette fonction est désactivée, le chargement est possible sans autorisation.
Get Browser Time		Au besoin, l'heure de la Wallbox BMW peut être synchronisée à celle du terminal.

Point d'accès WLAN/WiFi

Le point d'accès intégré à la Wallbox est activé par défaut. Le nom du réseau est le numéro de série de la Wallbox, qui apparaît sur la plaque signalétique sur le côté. Le mot de passe prédéfini est propre à cette Wallbox. Il n'est pas nécessaire de le modifier. Vous trouverez ces informations sur l'étiquette de configuration jointe.

WLAN / WiFi Hotspot

Parameter	Setting	Description
WALLBOX Hotspot	<input checked="" type="checkbox"/> ON	Activates or deactivates the hotspot The hotspot can not be enabled if the WLAN / WIFI Connection is enabled.
Hotspot SSID	12345678	Name of the hotspot network of your WALLBOX. As standard, this value is the serial number, but it can be changed as desired.
Hotspot Password	Password which is required to connect to the hotspot of your WALLBOX. This password is unique for your WALLBOX, but it can be changed as desired.
Channel	11	Channel used for the hotspot. Modify this setting only if you are fully aware of its functionality. The default setting is "11".

Paramètre	Valeur	Description
Enable Hotspot	ON ; OFF	Active ou désactive le point d'accès.
Hotspot SSID	Numéro de série	Nom du réseau WLAN/WiFi. Cette valeur est par défaut le numéro de série, et peut être modifiée librement.
Hotspot Password	Chaîne de 12 caractères	Ce mot de passe est propre à votre Wallbox, et peut être modifié librement.
Channel	11	Canal utilisé pour le point d'accès.

Compteur TCP externe pour la surveillance du raccordement à la maison

Cette fonction est décrite en détail dans la notice d'installation.

Elle est désactivée par défaut. Sur votre installation comporte des compteurs avec une interface réseau (Modbus TCP), ils doivent être configurés ici. Le réglage du courant de charge maximal se fait depuis les commutateurs DIP de la Wallbox. La notice d'installation décrit cette procédure, ainsi que les types de compteurs pris en charge. Pour les autres modèles de compteurs pris en charge, contrôlez si des logiciels ou manuels actuels sont disponibles, voir le chapitre [MISE A JOUR LOGICIELLE](#).

Parameter	Setting	Description
Domestic Connection Monitoring	<input checked="" type="checkbox"/> ON	Activates or deactivates the function for domestic connection monitoring. With the domestic connection monitoring function, charging of the vehicle is carried out dynamically at any time using the available charging current, according to the other loads on the domestic connection. A domestic connection TCP meter must be configured to use this function. Please note that the external TCP meters can be configured without activating this function.
Domestic Connection TCP Meter	<input checked="" type="checkbox"/> ON	Defines whether the specified domestic connection TCP meter is to be used
Manufacturer	B-control EM300LR	Manufacturer of the domestic connection TCP meter
IP Address	10.0.0.123	IP address of the domestic connection TCP meter or gateway
TCP Port	502	Port number of the domestic connection TCP meter or gateway
	<input type="button" value="Test Connection"/>	
Solar TCP Meter	<input checked="" type="checkbox"/> ON	Defines whether the specified solar TCP meter is to be used
Manufacturer	Janitza ECSEM114MID	Manufacturer of the solar TCP meter
IP Address		IP address of the solar TCP meter or gateway
TCP Port	502	Port number of the solar TCP meter or gateway
RS485 Modbus Address	1	RS485-Modbus address of the solar TCP meter. This parameter is only necessary if this is a Modbus gateway, and the connection was made to this gateway using a RS485 Modbus meter with a correspondingly configured address.
	<input type="button" value="Test Connection"/>	



Remarque

Les compteurs ou, si nécessaire, la passerelle doivent être configurés selon les instructions du fabricant. L'adresse IP des compteurs doit se trouver sur le même sous-réseau que la Wallbox. ◀

Paramètre	Valeur	Description
Domestic Connection Monitoring	ON ; OFF	Active ou désactive la surveillance du raccordement à la maison
Domestic Connection TCP Meter	ON ; OFF	Définit si le compteur TCP de connexion à la maison externe indiqué doit être utilisé
Manufacturer	Menu déroulant	Fabricant du compteur TCP de connexion à la maison externe
IP Address	Adresse IP	Adresse IP du compteur TCP de connexion à la maison externe ou de la passerelle
TCP Port	Chaîne de caractères	Numéro de port du compteur TCP de connexion à la maison externe ou de la passerelle
Test Connection		Le bouton « Test Connection » permet de contrôler la connexion avec le compteur configuré.
Solar TCP Meter	ON ; OFF	Définit si le compteur TCP solaire indiqué doit être utilisé
Manufacturer	Menu déroulant	Fabricant du compteur TCP solaire externe
IP Address	Adresse IP	Adresse IP du compteur TCP solaire externe ou de la passerelle
TCP Port	Chaîne de caractères	Numéro de port du compteur TCP solaire externe ou de la passerelle
Test Connection		Le bouton « Test Connection » permet de contrôler la connexion avec le compteur configuré.
RS485 Modbus Address	Chaîne de caractères	Ce réglage ne doit être activé qu'en cas d'utilisation d'une passerelle Modbus. Le cas contraire, utiliser le réglage RS485-Modbus-Adresse.

Proxy

Si un serveur de proxy est utilisé sur votre réseau pour la connexion à Internet, activer sous l'option **Proxy** le paramètre **Proxy Server**. Les réglages supplémentaires possibles apparaissent alors.

Proxy

Parameter	Setting	Description
Proxy Server	<input checked="" type="checkbox"/> ON <input type="checkbox"/> OFF	Defines whether the specified proxy server is to be used. Modify this setting only if you are fully aware of its functionality. The default setting is "OFF".
Address	<input type="text" value="192.168.123.12"/>	IP address of the proxy server
Port	<input type="text" value="1080"/>	Port number of the proxy server (0-65535). Ports 53,7090 not allowed.
Username	<input type="text" value="username"/>	Username for the proxy server
Password	<input type="password" value="*****"/>	Password for the proxy server

Paramètre	Valeur	Description
Proxy Server	ON ; OFF	Définit si le serveur de proxy indiqué doit être utilisé
Address	Adresse IP Exemple : 192.168.123.23	Adresse IP du serveur de proxy
Port	Numéro de port Exemple : 1080	Numéro de port du serveur de proxy
Username	Chaîne de caractères	Nom d'utilisateur pour le serveur de proxy
Password	Chaîne de caractères	Mot de passe pour le serveur de proxy

USB Settings

⚙️ USB Settings

Parameter	Setting	Description
Allow USB init	<input checked="" type="checkbox"/> ON ▾	Allows the entire current configuration and the log files to be saved to an empty USB stick, if inserted. Modify this setting only if you are fully aware of its functionality. The default setting is "OFF".
Allow USB config	<input checked="" type="checkbox"/> ON ▾	Allows the configuration to be changed when a USB stick with a CFG folder and a corresponding configuration file is inserted. If the function "Allow USB init" has been activated, then the folder with the necessary configuration files is created automatically when a USB stick is inserted. Modify this setting only if you are fully aware of its functionality. The default setting is "OFF".
Allow USB update	<input checked="" type="checkbox"/> ON ▾	Allows to install update files from a USB stick, if inserted into the slot inside the connector panel.

Paramètre	Valeur	Description
Allow USB init	ON ; OFF	Permet l'enregistrement de l'ensemble de la configuration actuelle et des fichiers journaux sur une clé USB vide, lorsqu'elle est insérée.
Allow USB config	ON ; OFF	Permet de modifier la configuration lors de l'insertion d'une clé USB avec un dossier CFG et un fichier de configuration correspondant. Le dossier avec les fichiers de configuration requis est automatiquement créé lors de l'insertion d'une clé USB si la fonction « Allow USB init » est activée.

Menu - Configuration Wizard (Wallbox Connect)

L'assistant de configuration est un processus guidé permettant de mettre en service et de configurer rapidement la Wallbox Connect BMW. Une fois la configuration réalisée par l'assistant, il est possible de réaliser des réglages complémentaires dans le menu « Configuration ».

DÉFAUTS



Remarque

Vous trouverez des informations supplémentaires ou actualisées telles que des instructions d'utilisation et d'installation sur la page de service à l'adresse <https://charging.bmwgroup.com/web/wbdoc/>. ◀



Remarque

Si le code d'erreur affiché n'est pas présenté ici, veuillez vous adresser au service BMW. ◀

Résolution des problèmes

PROBLÈME	Cause possible
Le voyant d'état ne s'allume pas	<ol style="list-style-type: none">1. Absence d'alimentation – Contrôler le disjoncteur différentiel et le disjoncteur de protection de ligne et les réenclencher le cas échéant.2. Dysfonctionnement sur la Wallbox - Contacter votre partenaire de service le cas échéant.
La procédure de chargement ne démarre pas	<ol style="list-style-type: none">1. La fiche du câble de chargement n'est pas bien branchée - Débrancher la fiche du câble de chargement et la rebrancher.2. Le véhicule n'a pas besoin d'énergie ou présente un défaut – Contrôler le véhicule.3. Autorisation non obtenue – Suivez les instructions du manuel.4. Le véhicule est programmé pour être chargé ultérieurement.
Véhicule pas complètement chargé / durée de charge accrue	<ol style="list-style-type: none">1. La surveillance du raccordement à la maison locale de la Wallbox est active en raison d'une consommation de courant accrue dans la maison.2. Validation manquante, lancement du chargement retardé ou courant de charge limité par l'application iV.3. Validation manquante ou courant de charge limité par la commande domestique SmartHome.

Véhicule pas complètement chargé / durée de charge accrue	<ol style="list-style-type: none"> 4. Réglages du véhicule incorrects, par exemple le mode de chargement ou l'heure de départ. 5. Réduction du courant en raison d'une température excessive au niveau du véhicule ou de la Wallbox - Protéger le véhicule et la Wallbox du rayonnement direct du soleil pendant la procédure de chargement (carport, garage). Réaliser le contrôle visuel d'encrassement, usure ou dommages sur le dispositif de connexion. Contacter votre partenaire de service le cas échéant.
Impossible de débrancher la fiche du câble de chargement	<ol style="list-style-type: none"> 1. La procédure de chargement n'a pas été arrêtée par le véhicule – Mettre fin à la procédure de chargement conformément au manuel du constructeur du véhicule. 2. La fiche du câble de chargement ne se déverrouille pas lorsque l'on tire dessus – Enfoncer la fiche du câble de chargement et la déverrouiller de nouveau au niveau du véhicule.
Le voyant d'état clignote en rouge (ou certaines parties du voyant d'état clignotent en rouge associé à du blanc ou du bleu)	<ol style="list-style-type: none"> 1. Dysfonctionnement – Commencer par contrôler les causes possibles du défaut, voir le chapitre Causes possibles du dysfonctionnement. Couper l'alimentation de la Wallbox avec l'interruption de l'alimentation secteur correspondante. Débrancher le câble de chargement et rétablir l'alimentation.
Le voyant d'état reste allumé en rouge	<ol style="list-style-type: none"> 1. La Wallbox ne peut pas couper les tensions sur le câble de chargement. Redémarrer la Wallbox. Si le problème persiste, débrancher la Wallbox du secteur et la remplacer. 2. Le conducteur de protection n'est pas raccordé. Le raccorder correctement. 3. La connexion du conducteur de protection présente une résistance excessive. La raccorder correctement. 4. Échec du test CCID - Si le problème persiste, remplacer la Wallbox.



Réinitialisation d'un défaut

En cas d'interruption pendant la procédure de branchement ou de chargement, la Wallbox essaie de relancer automatiquement la procédure (maximum 5 fois).

S'il est impossible de lancer la procédure de chargement, elle doit être validée en arrêtant correctement la procédure de chargement ou éventuellement en redémarrant la Wallbox. Si un défaut se reproduit sans cause identifiable, contactez votre partenaire de service.

Causes possibles du dysfonctionnement

Défauts généraux (représentés de couleur rouge/blanc)

 <p>« blanc / blanc / blanc / rouge »</p>	<p>Défaut 1 [0001]</p> <ol style="list-style-type: none">1. Le véhicule a été débranché pendant l'auto-test de la Wallbox (le voyant d'état est allumé en orange).2. La fiche du câble de chargement a été débranchée pendant la procédure de chargement : La fiche du câble de chargement n'était pas bien verrouillée – Débrancher la fiche du câble de chargement et bien la brancher en veillant au verrouillage correct.
 <p>« blanc / blanc / orange / orange »</p>	<p>Défaut 3 [0011]</p> <p>Coupure en cas de surchauffe : La température maximale autorisée dans la Wallbox a été dépassée. Après un bref affichage du code d'erreur, les segments S3 et S4 du voyant d'état clignotent en orange jusqu'à ce que la Wallbox ait refroidi.</p>
 <p>« blanc / rouge / blanc / rouge »</p>	<p>Défaut 5 [0101]</p> <p>La Wallbox n'a pas reconnu un véhicule électrique ou hybride plug-in, mais un consommateur non autorisé : Vous ne devez charger que des véhicules électriques conformes aux standards. Retirer le consommateur non autorisé et relancer la procédure de chargement.</p>

 <p>« rouge / blanc / blanc / blanc »</p>	<p>Défaut 8 [1000]</p> <p>La fiche du câble de chargement sur la Wallbox présente un état non valide : Défaut matériel du câble – Débrancher la fiche du câble de chargement et bien la brancher, remplacer le câble le cas échéant.</p>
---	---

Défauts de l'unité d'alimentation (représentés en rouge/bleu)

 <p>« bleu / bleu / bleu / rouge »</p>	<p>Défaut 8001 [0001]</p> <p>Impossible d'activer la tension de charge ; défaut dans la procédure interne ou défaut matériel : rebrancher le véhicule ou redémarrer la Wallbox. Si le problème se reproduit, contacter l'assistance.</p>
--	---

 <p>« bleu / bleu / rouge / bleu »</p>	<p>Défaut 8002 [0010]</p> <p>Tension d'entrée hors de la plage autorisée. Section insuffisante ou longueur de câble excessive : Réduire la consigne de courant ou faire renforcer le câble d'alimentation par un électricien. Limites de tension (min.-max.) : 160 V - 280 V Demandez éventuellement à votre fournisseur les tolérances maximales de tension sur le réseau.</p>
--	--

 <p>« bleu / bleu / rouge / rouge »</p>	<p>Défaut 4003 [0011]</p> <p>Courant excessif identifié dans le véhicule : Le véhicule n'a pas respecté l'intensité maximale autorisée et a été désactivé – Si le problème persiste, faire contrôler le véhicule en atelier.</p>
---	---

	Défaut 8005 [0101]
<p>« bleu / rouge / bleu / rouge »</p>	<p>Surveillance du courant de perte :</p> <p>Un défaut a été constaté lors de l'auto-test, ou la surveillance s'est déclenchée en raison d'un courant de défaut excessif.</p> <p>Vérifiez si votre câble de chargement présente des dommages ou si de l'eau s'est accumulée dans la fiche. Un déclenchement est également possible en cas de coup de tonnerre à proximité.</p>

	Défaut 8007 [0111]
<p>« bleu / rouge / rouge / rouge »</p>	<p>Surveillance de la sécurité :</p> <p>Un problème a été identifié au niveau du circuit de sécurité interne.</p> <p>Les contacts de la protection de charge n'ont peut-être pas pu être ouverts. Dans cet état, la Wallbox ne peut procéder à aucune tentative de redémarrage automatique.</p> <p>La Wallbox doit être redémarrée côté secteur.</p> <p>Dans certains cas, l'image d'erreur peut être due à un problème logiciel. Une mise à jour logicielle peut résoudre ce problème, voir le chapitre MISE A JOUR LOGICIELLE.</p> <p>Si l'appareil présente encore l'erreur après une mise à jour réussie, veuillez contacter votre partenaire de service.</p>

MAINTENANCE

Nettoyage



ATTENTION

Risque de dommages !

Évitez les risques de dommage dus à :

- ▷ Produits de nettoyage et solvants agressifs
- ▷ Matériaux abrasifs
- ▷ Nettoyage par pulvérisation, par exemple avec un nettoyeur haute pression
- ▷ Pression excessive

Respectez les indications sur le produit de nettoyage. ◀

Nettoyez le boîtier de la Wallbox avec un chiffon humide en fonction des besoins. Il est possible d'éliminer les salissures tenaces avec un produit de nettoyage doux, sans solvant, non abrasif.



Remarque

Il est recommandé d'utiliser des produits de nettoyage et d'entretien testés par BMW :

Produit de nettoyage spécial pour peinture mate pour boîtiers, référence 83 12 2 285 244.

Produit de nettoyage pour verre pour surfaces brillantes, référence 83 12 2 288 901. ◀

Maintenance et réparation



En cas de question ou de problèmes, veuillez vous adresser à l'entreprise qui a réalisé l'installation électrique. Les réparations ne doivent être réalisées que par du personnel spécialisé. Avant de vous adresser à votre partenaire de service :

1. Contrôlez les mesures de résolution des problèmes dans ce manuel et dans le manuel de votre constructeur.
2. Notez le modèle et le numéro de série. La plaque signalétique **1** se trouve du côté droit de la Wallbox.

MISE AU REBUT



Après une mise hors service correcte de l'appareil, veuillez le faire mettre au rebut par le service clients ou le mettre au rebut en respectant toutes les prescriptions d'élimination actuellement en vigueur.



Remarque relative à la mise au rebut

Le symbole de poubelle barrée signifie que les appareils électriques et électroniques et leurs accessoires doivent être mis au rebut séparément des ordures ménagères. Vous trouverez des indications sur le produit, dans le mode d'emploi ou sur l'emballage.

Les matériaux sont revalorisables conformément à leur désignation. Avec la réutilisation, le recyclage des matériaux ou d'autres formes de valorisation des appareils usagés, vous apportez une contribution importante à la protection de notre environnement.

MISE A JOUR LOGICIELLE

Le logiciel peut être mis à jour depuis l'interface Web. Pour obtenir des informations supplémentaires, voir le chapitre [CONFIGURATION](#).

La mise à jour peut également être exécutée grâce au connecteur USB à l'intérieur de l'appareil. Les instructions détaillées pour mener à bien cette procédure sont disponibles sur la page de service BMW pour les produits de recharge (<https://charging.bmwgroup.com/web/wbdoc/>).



Vous pouvez télécharger la version actuelle du **logiciel** et le manuel correspondant sur Internet à l'adresse <https://charging.bmwgroup.com/web/wbdoc/>. Un nouveau logiciel peut par exemple tenir compte des modifications des normes ou améliorer la compatibilité avec les nouveaux véhicules électriques ou hybrides plug-in.



Remarque

La BMW Wallbox Connect offre la possibilité de réaliser une mise à jour logicielle à distance depuis le BMW DCS. ◀

PAGE D'INFORMATIONS SUR LE PRODUIT



Cet équipement de télécommunication est conforme aux exigences NTC.

BOITIER

 Remarque

Ce chapitre n'est applicable que si cela est indiqué explicitement dans ce manuel. ◀

Retirer le couvercle du boîtier

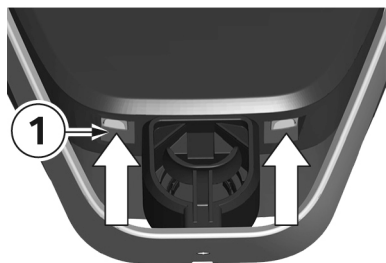

1. Appuyez en bas de la Wallbox sur les deux languettes **1** du cache de boîtier vers le haut. Le cache de boîtier devrait alors sortir un peu.

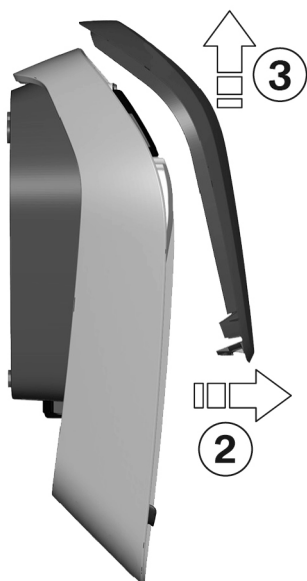

2. Inclinez le couvercle de boîtier en bas un peu vers l'avant **2**.
3. Décrochez maintenant le cache de boîtier vers le haut **3**.

 Remarque
Conservez le cache de boîtier dans l'emballage afin d'éviter de le rayer ou de l'endommager. ◀

Retirer le cache du panneau de connexion



DES

Risque de dommages ! Un contact peut entraîner la destruction de composants électroniques !

Avant de toucher des pièces, procéder à un déchargement électrique en touchant un objet métallique mis à la terre ! ◀

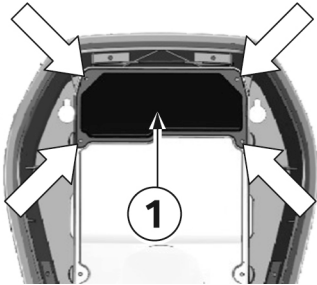

1. Desserrez les quatre vis de fixation du cache du panneau de connexion **1**.



AVERTISSEMENT

Danger électrique !

Le cache de bornes **3** à côté du panneau de connexion **2** ne doit être retiré que par des électriciens formés, qualifiés et autorisés ! ◀

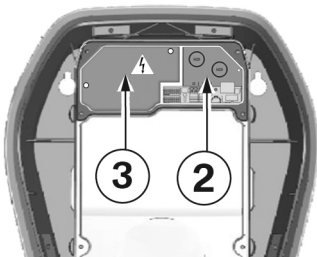

2. Retirez le cache du panneau de connexion. Le panneau de connexion **2** est alors accessible.

Monter le cache du panneau de connexion



Remarque

Contrôlez la disponibilité d'une version actuelle du logiciel avant de monter le cache du panneau de connexion. Pour obtenir des informations supplémentaires, voir le chapitre [MISE A JOUR LOGICIELLE](#). ◀



Remarque

La Wallbox ne doit pas être mise en service durablement si ce couvercle est absent ou endommagé. Les autres boîtiers ne sont pas autorisés. ◀

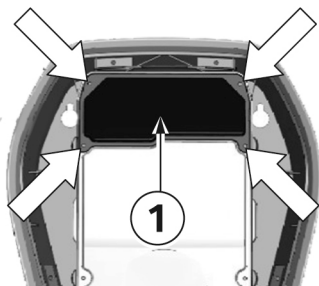

Vis de fixation

1. Réinstallez le cache du panneau de connexion **1**.
2. Remontez le cache du panneau de connexion avec les quatre vis.

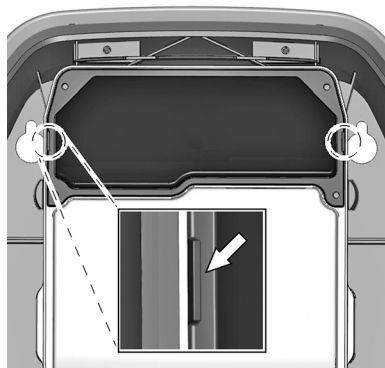

Repérage du boîtier

1. Serrez bien les quatre vis jusqu'à ce que les repères du boîtier à droite et à gauche sur le cache du panneau de connexion affleurent avec le boîtier.
2. Le cache du panneau de connexion doit bien assurer l'étanchéité du boîtier.

Une force plus importante est nécessaire pour les vis autotaraudeuses : 3,5 Nm.

Monter le cache de boîtier



Remarque

Ce cache n'est pas adapté à l'utilisation de la Wallbox en toute sécurité. ◀

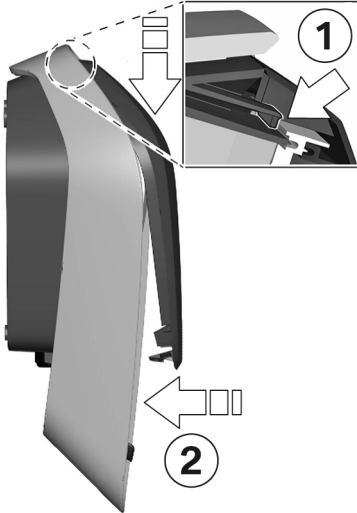

Accrocher le cache de boîtier

1. Accrochez le cache de boîtier et veillez à ce que les crochets du cache de boîtier soient bien accrochés **1**.
2. Poussez sur le cache vers le bas, et rabattez le cache de boîtier **2** vers l'arrière. Le cache de boîtier doit glisser dans les guides sans résistances importantes.



ATTENTION

Veillez à ce que le cache de boîtier repose correctement sur tous les côtés dans le guidage de boîtier. Il ne doit exister qu'un espace minime uniforme. ◀

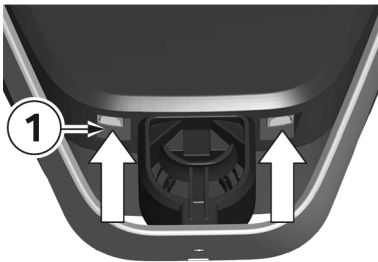

Verrouillages

1. Appuyez la zone inférieure du cache de boîtier sur la Wallbox jusqu'à ce que les verrouillages **1** s'enclenchent complètement.

INDEX

A

Activer la fonction RFID.....	23
Affectation des phases.....	32
Aperçu de la Wallbox Connect BMW.....	12
Aperçu du système.....	27
Appel de l'interface Web.....	26

À propos de ce manuel.....	11
Authorization & Time Sync.....	34
Autorisation.....	21

B

Bouton de service.....	20, 23
------------------------	--------

C

Cartes RFID.....	21
Chargement immédiat.....	18
Chargement intelligent.....	17
Compteur d'énergie.....	15
Compteur TCP externe pour la surveillance du raccordement à la maison.....	36
Connexion.....	26
Connexion au réseau.....	33
Connexion en ligne.....	17
Consignation.....	30
Consignes de sécurité.....	9
Coupure en cas de surchauffe.....	15

D

Défauts.....	40
Démarrer la procédure de chargement.....	13
Désactiver la fonction RFID.....	24

M

Maintenance.....	45
Mise à jour logicielle.....	28
Mise au rebut.....	46
Mode de charge.....	18
Mode de fonctionnement.....	31
Mode de mise en service.....	15
Monter le cache de boîtier.....	52
Monter le cache du panneau de connexion.....	51

N

Nettoyage.....	45
----------------	----

P

Plaque signalétique.....	45
Point d'accès WLAN/WiFi.....	35
Programmation d'une carte RFID utilisateur.....	24
Programmer la carte RFID maîtresse.....	23
Proxy.....	38

R

Redémarrage.....	30
Réparation.....	45
Retirer le cache du panneau de connexion.....	50
Retirer le couvercle du boîtier.....	49
RFID.....	21

S

Supprimer des cartes RFID.....	24
Terminer la procédure de chargement.....	14

U

USB Settings.....	39
Utilisation conforme.....	10

V

Voyant d'état.....	15
--------------------	----

EU Declaration of Conformity

We declare that the following product(s)

Name of product	Wallbox Plus 22kW T2
BMW part number	61 90 2420905
Model / Type Ref.	BMW-10-EC240522-E1R
Type of product	Electric vehicle conductive charging system

Name of product	Wallbox Plus 22kW T2S
BMW part number	61 90 2420913
Model / Type Ref.	BMW-10-ESS40022-E1R
Type of product	Electric vehicle conductive charging system

Name of product	Wallbox Plus 22kW T2S
BMW part number	61 90 272423
Model / Type Ref.	MIN-10-ESS40022-E1R
Type of product	Electric vehicle conductive charging system

Name of product	Wallbox Connect 22kW T2
BMW part number	61 90 2420912
Model / Type Ref.	BMW-10-EC2405B2-E1R
Type of product	Electric vehicle conductive charging system

Company
Bayerische
Motoren Werke
Aktiengesellschaft

Issuing department
CP-152
Product Management
Accessories
Electric, consumer
electronics & eMobility

Postal address
BMW AG
80788 München

Office address
Frankfurter Ring 7-9
80807 München

Telephone
Switchboard
+49 89 382-0

Fax
+49 89 382-25858

Internet
www.bmwgroup.com

Bank details
Deutsche Bank
IBAN DE05 7007 0010
0152 6946 00
BIC DEUTDE33XXX

**Chairman of the
Supervisory Board**
Norbert Reithofer

Board of Management
Harald Krüger,
Chairman
Milagros Caiña Carreiro-
Andree
Klaus Fröhlich
Pieter Nota
Nicolas Peter
Ian Peter
Schwarzenbauer
Andreas Wendt
Oliver Zipse

**Registered in
Germany**
München HRB 42243

is/are in conformity with the following European Council Directive(s):

- **EU-Directive 2014/53/EU**
- **EU-Directive 2011/65/EU**

Conformity to the directive 2014/53/EU is assured by the compliance with the applicable parts of the following harmonized European standards:

- **EN 300 330 V2.1.1**
- **EN 300 328 V2.1.1 (1)**

Conformity to the directive 2011/65/EU is assured by the compliance with the applicable parts of the following harmonized European standards:

- **EN 50581:2012**

The conformity to the directive 2014/53/EU is not impaired by the removal or the installation of the BMW communications module (WLAN/WiFi functionality). The BMW communications module itself is also in conformity with 2014/53/EU. Conformity to the essential requirements defined in Art. 3 No. 1 Lit. (b) 2014/53/EU concerning 2014/30/EU is assured by the compliance with the applicable parts of the following harmonized European standards:

- **EN 61000-6-2:2005**
- **EN 61000-6-3:2007 + A1:2011**
- **EN 61000-3-11:2000**
- **EN 61000-3-12:2011**
- **EN 301 489-1 V1.9.2**

Conformity to the essential requirements defined in Art. 3 No. 1 Lit (a) 2014/53/EU concerning 2014/35/EU is assured by the compliance with the applicable parts of the following harmonized European standards:

- **EN 61851-1:2011**
- **EN 61851-22:2002**
- **EN 61439-1:2011**
- **EN 50364:2010**
- **EN 62479:2010 ⁽¹⁾**

The assessment and testing concerning human exposition was performed according to the following requirements:

- **Council Recommendation of 12 July 1999 on the limitation of exposure of the general public to electromagnetic fields (0 Hz to 300 GHz) 1999/519/EC**

The following operating parameters are specified for the RFID module of the device:

- **Frequency: 13,553 – 13,567 MHz**
- **EIRP: 0,200 μ W**

The following operating parameters are specified for the WLAN/WiFi module of the device:

- **Frequency: 2400 – 2483,5 MHz ⁽¹⁾**
- **EIRP: 100 mW ⁽¹⁾**

Important notes:

Any modification on the product(s) that is performed without the consent of BMW will render this declaration invalid. This declaration certifies the conformity with the directives mentioned, but does not imply any warranty of the features of the product(s). The safety instructions contained in the documentation supplied with the product(s) must be followed.

This declaration of conformity is issued under the sole responsibility of the manufacturer.

⁽¹⁾ Only applicable if the BMW communication module is installed.

München, 11.04.2019

Place, Date

A handwritten signature in blue ink is located above the name.

Michael Fischmann
CP-152, Product Management Accessories



Doc #100673 - Mat #108125